

# farniente

estrutura sofá 2 lugares  
TOK&STOK

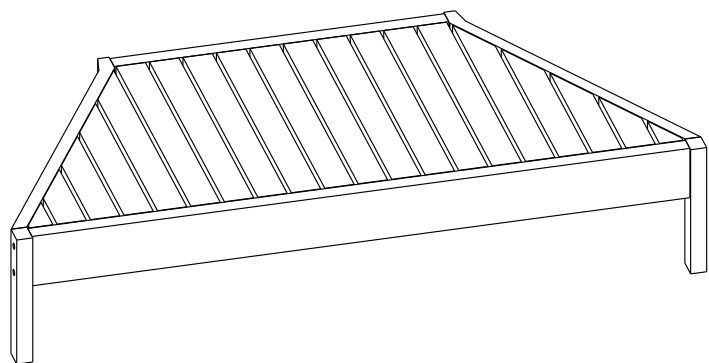

\*Para uso com conjunto de encosto e almofadas da mesma linha (vendidas separadamente).

## Partes do produto

- 1 Assento (1x)
- 2 Travessa frontal (1x)
- 3 Travessa traseira (1x)
- 4 Lateral direita (1x)
- 5 Lateral esquerda (1x)

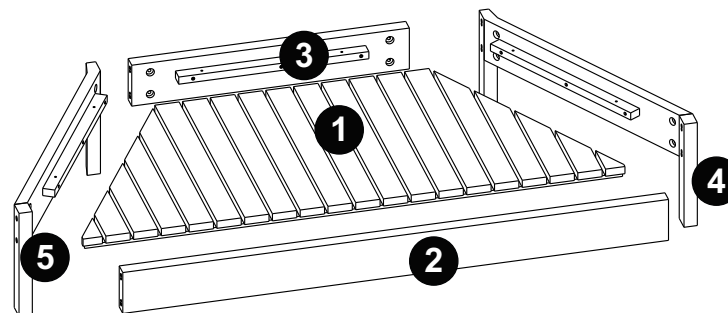

2 pessoas necessárias para montar o produto



tempo de montagem aproximado



grau de dificuldade



não utilizar químicos ou abrasivos na limpeza



evitar batidas e contato com objetos cortantes



pano umedecido com água seguido de pano seco

## ferramentas necessárias (não fornecidas)



chave phillips



martelo de borracha



parafusadeira

## Componentes



A- Cavilha 10x40 (8x)



B- Parafuso sext. interno  
7x70mm cab. 13mm (8x)



C- Chave Allen  
4mm (1x)



D- Parafuso CH ZB  
3,5x30 (10x)

## pré-montagem

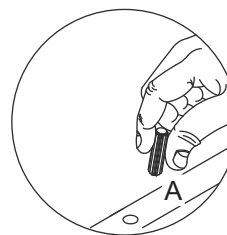
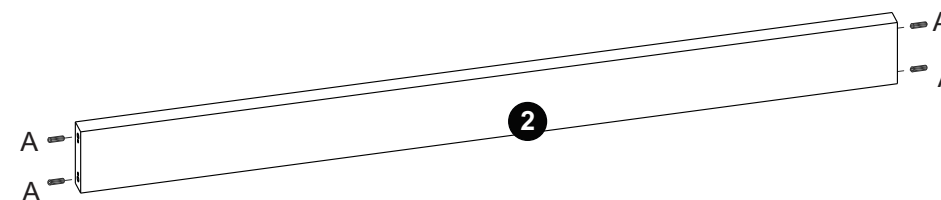
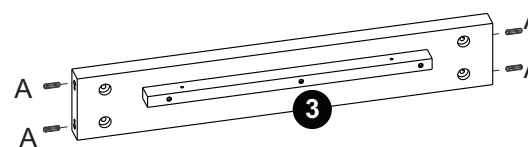

detalhe 1

Utilizar a régua abaixo para medir os componentes.

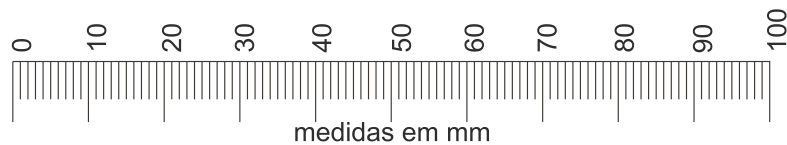

medidas em mm

1



B- Parafuso sext. interno  
7x70mm cab. 13mm (8x)



C- Chave Allen  
4mm (1x)

2



D- Parafuso CH ZB  
3,5x30 (10x)

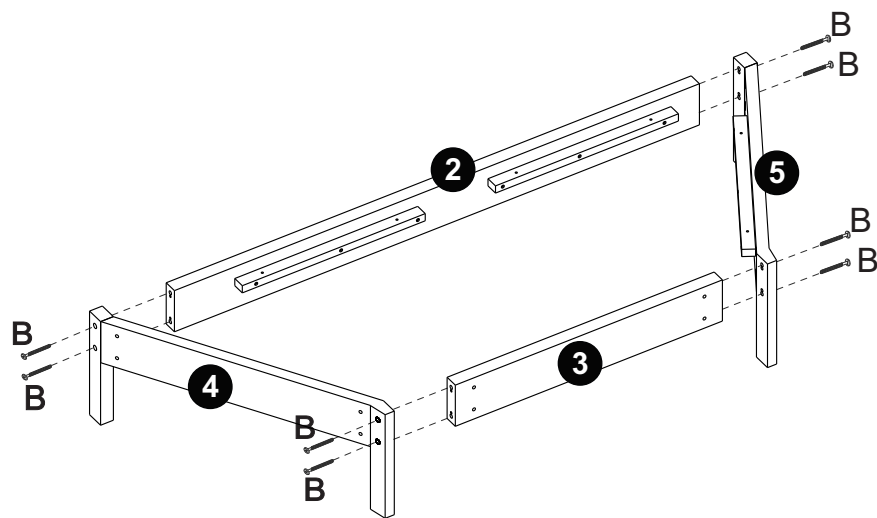

Antes de dar aperto total, atentar-se  
ao alinhamento da peça.

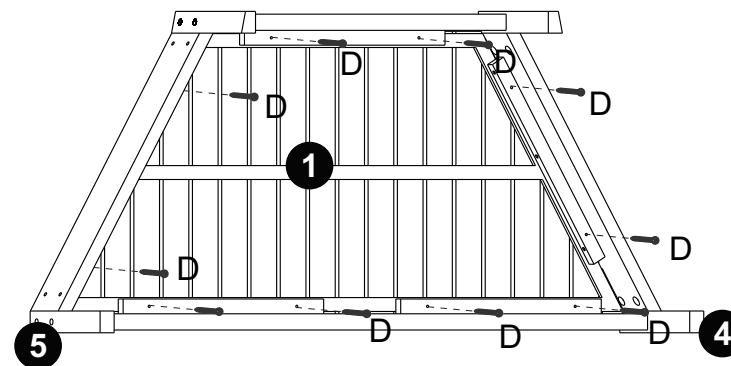

## capacidade de carga (distribuídos uniformemente)

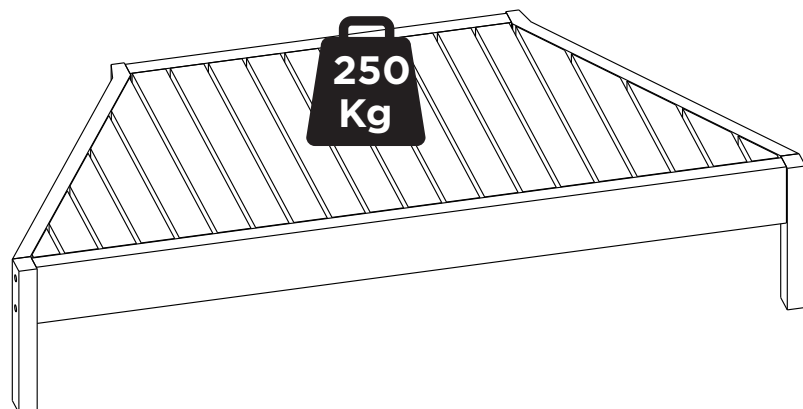

**Sugere-se o cuidado para renovação do acabamento da madeira entre 3 e 9 meses, dependendo das condições geográficas e do local exposto. Indicamos a stain incolor da marca Sayerlack para proteção da madeira. Apertar os parafusos periodicamente.**

## composição com encosto (vendido separadamente)

FARNIENTE ENCOSTO SOFÁ C/3

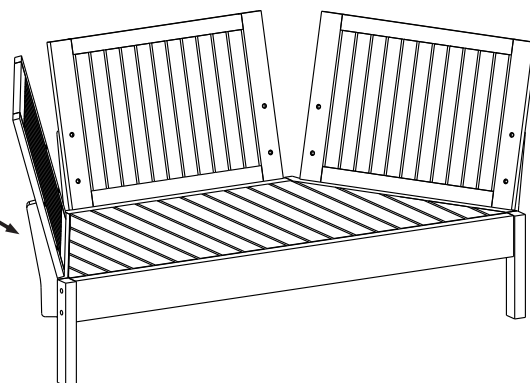

Termo de Garantia para produto Tok&Stok  
A Tok&Stok assegura garantia contra defeitos de material e de manufatura nos seus produtos\* pelo período de 02 anos, incluído o prazo legal de garantia de 90 dias, contados a partir da data de emissão da Nota Fiscal ao consumidor.

A Tok&Stok limita-se à realização de serviços de reposição de partes e componentes de produtos nos termos discriminados a seguir e mediante exame realizado por profissionais da Tok&Stok constatando satisfatoriamente a existência de defeito de material ou manufatura. Dependendo da gravidade e extensão do problema, a Tok&Stok poderá optar pela substituição do produto danificado por um novo. Toda e qualquer reclamação do comprador quanto a defeitos observados no produto durante o prazo de vigência dessa garantia só será atendida mediante: a apresentação de respectivo documento fiscal de venda; a realização de uma vistoria técnica do produto para constatação do defeito reclamado. Essa vistoria é realizada, no caso de produtos comprados e retirados nas lojas, apresentando o produto danificado em uma loja Tok&Stok e, para os produtos comprados para entrega, solicitando uma visita técnica de uma equipe Tok&Stok no local de uso do produto. Essa visita é condicionada ao pagamento de uma taxa de visita a ser restituída ao cliente no caso de efetiva comprovação do defeito no produto nos termos desta Garantia. A garantia de acabamentos, revestimentos, partes e peças sujeitas a desgaste natural ficará restrita ao prazo legal de 90 dias.

Situações não cobertas por esta Garantia

- Desgaste no acabamento, parte e/ ou peças, ocorrido por uso intenso ou exposição a condições adversas e não previstas (intempérie, umidade, maresia, frio e calor intensos);
- Danos causados durante o transporte ou montagem do produto, quando estes não tiverem sido executados pela Tok&Stok ou por profissionais por ela designados;
- Mau uso, esforços indevidos, ou qualquer tipo de uso diferente daquele proposto pela Tok&Stok para cada produto. Defeitos ou desgaste causados por uso institucional para os produtos que não forem explicitamente indicados para este fim;
- Problemas causados por montagem em desacordo com o manual de instruções, ou relacionados a adaptações e/ou alterações realizadas no produto;
- Problemas relacionados a condições inadequadas do local onde o produto foi instalado, tais como pisos desnivelados, presença de umidade excessiva, paredes pouco resistentes, etc.;
- Maus tratos, descuido, limpeza e/ou manutenção em desacordo com as instruções repassadas pela Tok&Stok;
- Danos causados por serviços de limpeza ou conserto contratados pelo consumidor;
- Danos causados por acidentes, quedas, sinistros, ataques de pragas ou agentes da natureza;
- Oxidação ou corrosão devido à falta de limpeza, manutenção com produtos inadequados ou exposição à intempérie, umidade ou maresia, excetuando-se os produtos destinados ao uso nestas condições.

Observações complementares

Este termo de garantia é válido somente para produtos instalados no território nacional. A Tok&Stok reserva-se o direito de alterar as características gerais, técnicas e estéticas, ou introduzir melhoramentos nos seus produtos em qualquer momento, sem incorrer na obrigação de efetuar o mesmo nos produtos em estoque ou já vendidos. Para sua tranquilidade, preserve este Termo de Garantia junto ao Documento Fiscal em local de fácil acesso.

(\*) com exceção de produtos eletro-eletrônicos que contam com a garantia original de fábrica e serviço de assistência técnica fornecidos pelos próprios fabricantes.

**Central de atendimento: 0800 200 8000**

**Horário de atendimento: segunda à sábado das 8h às 18h.**