

Regence

Cabeceira Solteiro

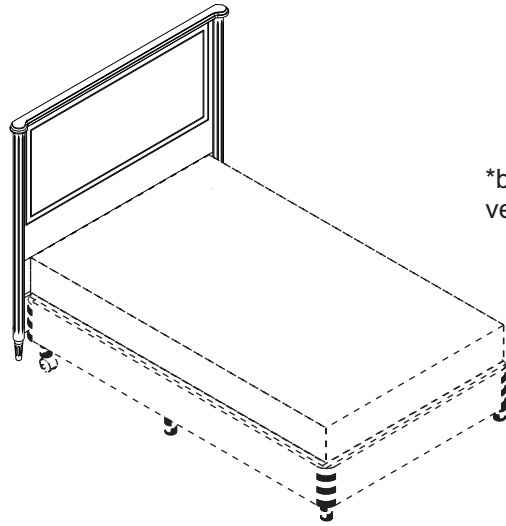

*base e colchão
vendidos separadamente

Para uso com camas box com frente de 138cm a 158cm. Nas bases box Tok&Stok, a cabeceira deverá ser fixa na própria cama (componentes inclusos na base). Já nos modelos de mercado, é imprescindível a fixação na parede.

Pessoas Necessárias
para montagem



2 pessoas

Ferramentas Necessárias
(Não Fornecidas)



Furadeira com
Broca de 8mm

Martelo

Chave
Phillips

Trena

Chave
Fenda

ATENÇÃO

- 1 - Leia e observe atentamente toda a instrução antes de iniciar a montagem.
- 2 - A montagem do produto deverá ser feita em uma superfície limpa e plana. Aconselhamos utilizar a embalagem para forrar o chão a fim de não danificar o produto.
- 3 - Os parafusos devem ser apertados periodicamente.
- 4 - Evitar batidas.

LIMPEZA

- 1 - Pano levemente umedecido com água seguido de pano seco.
- 2 - Não utilizar produtos químicos e abrasivos.

Partes do Produto

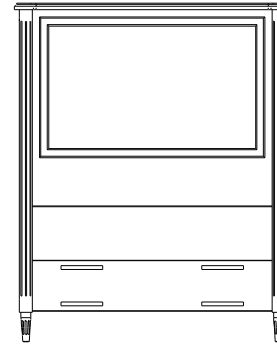

1- Encosto (1x)

Componentes



A- Arruela (8x)



B- Chave Zeta
4mm (1x)



C- Parafuso c.p.
Ø5,0x50 (2x)



D- Bucha Ø8mm (2x)

Este modo de fixação da cabeceira direto na base box é compatível somente com as bases box TOKSTOK

Posicionar o Encosto (1) na cabeceira na base.

Levantar a capa na parte inferior do encosto e fixar o encosto com as Arruelas (A) e os parafusos que foram removidos, conforme **detalhe 1**.

Atenção: Dar aperto final aos parafusos somente depois de ter ajustado o encosto centralizado em relação à base.

Após finalizar a montagem fechar a capa com utilizando o velcro.

Colocar o colchão (vendido separadamente) sobre a base.

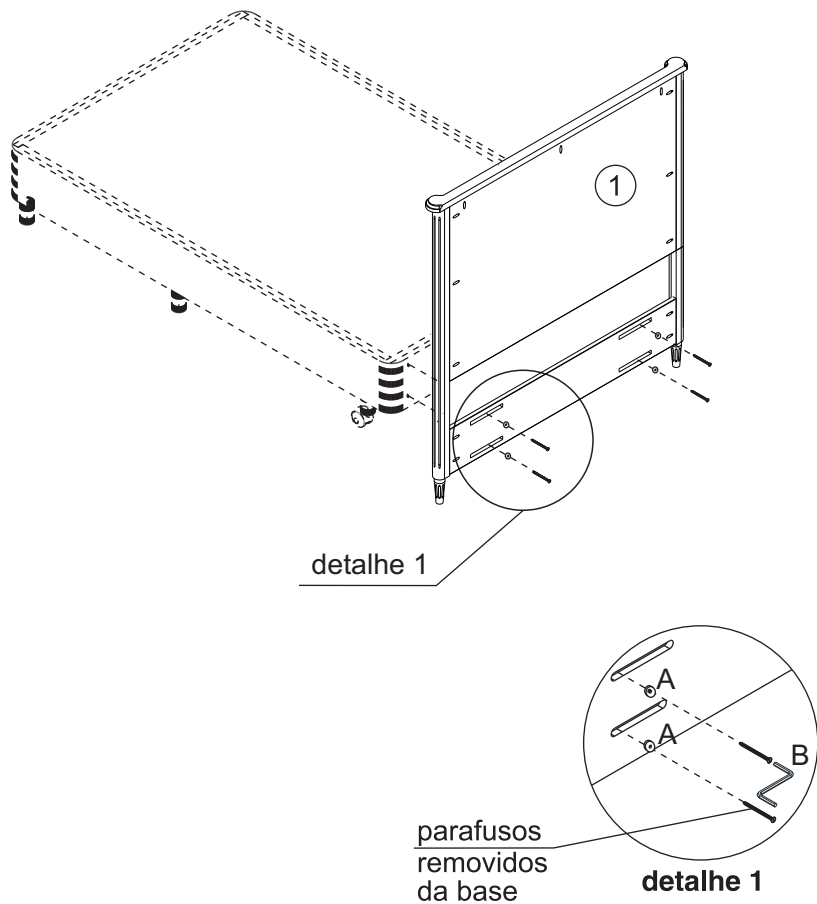

Este modo de fixação é para uso com as demais bases box do mercado é imprescindível a fixação na parede

C- Parafuso c.p. Ø5,0x50 (2x)

D- Bucha Ø8mm (2x)

Com furadeira + broca de 8mm (não fornecida), fazer os furos na parede e prender o parafuso e bucha. Em seguida, encaixar a cabeceira na parede.

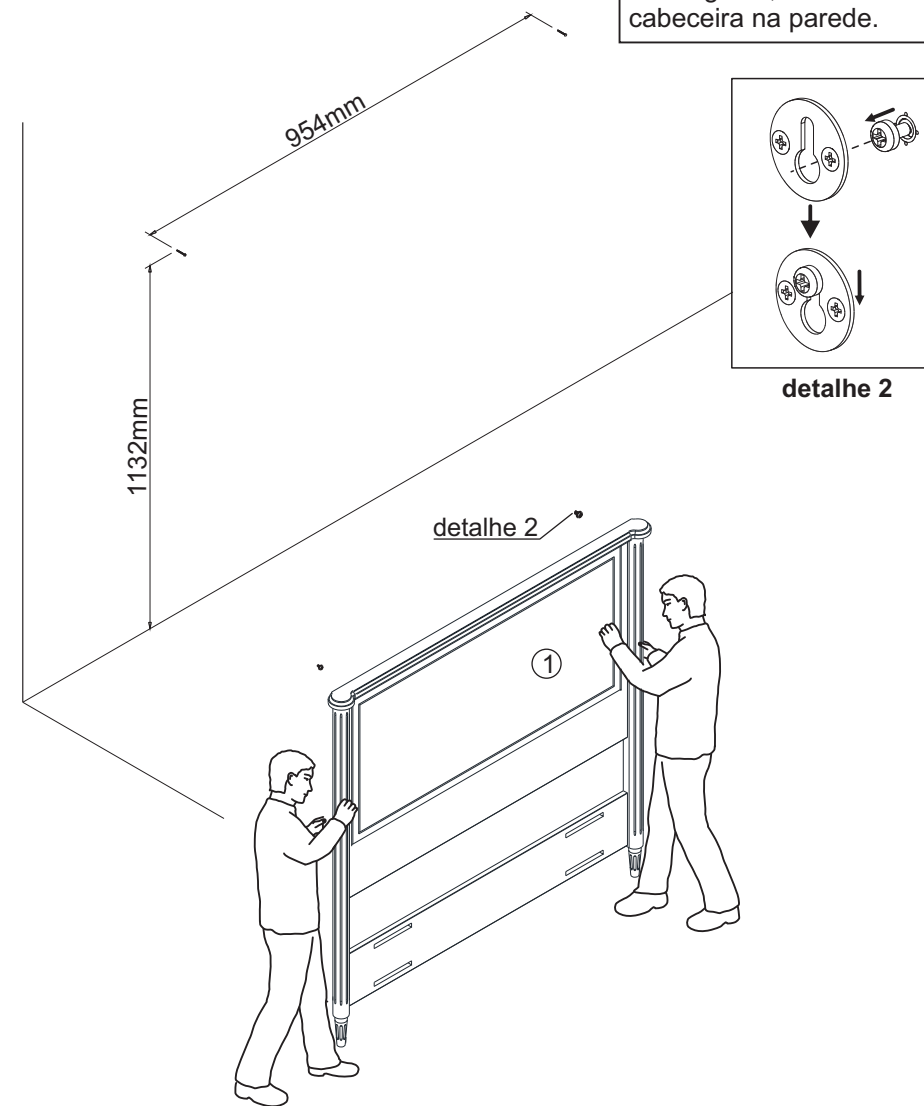

Termo de Garantia para produto Tok&Stok

A Tok&Stok assegura garantia contra defeitos de material e de manufatura nos seus produtos* pelo período de 02 anos, incluído o prazo legal de garantia de 90 dias, contados a partir da data de emissão da Nota Fiscal ao consumidor.

A Tok&Stok limita-se à realização de serviços de reposição de partes e componentes de produtos nos termos discriminados a seguir, e mediante exame realizado por profissionais da Tok&Stok constatando satisfatoriamente a existência de defeito de material ou manufatura. Dependendo da gravidade e extensão do problema, a Tok&Stok poderá optar pela substituição do produto danificado por um novo. Toda e qualquer reclamação do comprador quanto a defeitos observados no produto, durante o prazo de vigência dessa garantia, só será atendida mediante: a apresentação de respectivo documento fiscal de venda; a realização de uma vistoria técnica do produto para constatação do defeito reclamado. Essa vistoria é realizada, no caso de produtos comprados e retirados nas lojas, apresentando o produto danificado em uma loja Tok&Stok e, para os produtos comprados para entrega, solicitando uma visita técnica de uma equipe Tok&Stok no local de uso do produto. Essa visita é condicionada ao pagamento de uma taxa de visita, a ser restituída ao cliente no caso de efetiva comprovação do defeito no produto nos termos desta Garantia. A garantia de acabamentos, revestimentos, partes e peças sujeitas a desgaste natural ficará restrita ao prazo legal de 90 dias.

Situações não cobertas por esta Garantia

- Desgaste no acabamento, parte e/ ou peças, ocorrido por uso intenso ou exposição a condições adversas e não previstas (intempérie, umidade, maresia, frio e calor intensos);
- Danos causados durante o transporte ou montagem do produto, quando estes não tiverem sido executados pela Tok&Stok ou por profissionais por ela designados;
- Mau uso, esforços indevidos, ou qualquer tipo de uso diferente daquele proposto pela Tok&Stok para cada produto. Defeitos ou desgaste causados por uso institucional para os produtos que não forem explicitamente indicados para este fim;
- Problemas causados por montagem em desacordo com o manual de instruções, ou relacionados a adaptações e/ou alterações realizadas no produto;
- Problemas relacionados a condições inadequadas do local onde o produto foi instalado, tais como pisos desnivelados, presença de umidade excessiva, paredes pouco resistentes, etc.;
- Maus tratos, descuido, limpeza e/ou manutenção em desacordo com as instruções repassadas pela Tok&Stok;
- Danos causados por serviços de limpeza ou conserto contratados pelo consumidor;
- Danos causados por acidentes, quedas, sinistros, ataques de pragas ou agentes da natureza;
- Oxidação ou corrosão devido à falta de limpeza, manutenção com produtos inadequados ou exposição à intempérie, umidade ou maresia, excetuando-se os produtos destinados ao uso nestas condições.

Observações complementares

Este termo de garantia é válido somente para produtos instalados no território nacional. A Tok&Stok reserva-se o direito de alterar as características gerais, técnicas e estéticas, ou introduzir melhoramentos nos seus produtos em qualquer momento, sem incorrer na obrigação de efetuar o mesmo nos produtos em estoque ou já vendidos. Para sua tranquilidade, preserve este Termo de Garantia junto ao Documento Fiscal em local de fácil acesso.

(*) com exceção de produtos eletro-eletrônicos que contam com a garantia original de fábrica e serviço de assistência técnica fornecidos pelos próprios fabricantes.

Contact center: 0800 200 8000

Horário de atendimento: segunda à sábado das 8h às 18.



novo telefone