

verano

banco 2 lugares

TOK&STOK

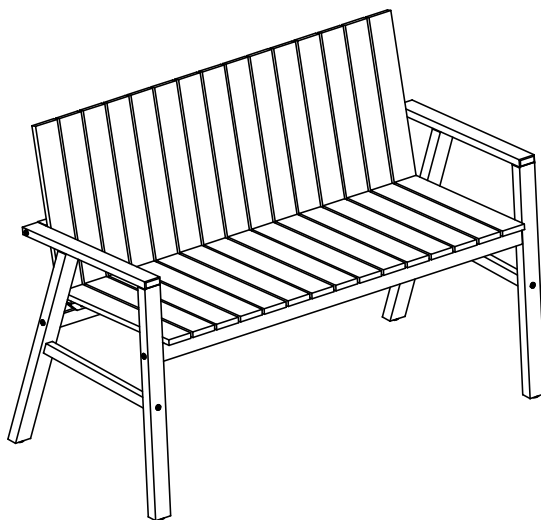

2
pessoas necessárias
para montar
o produto



45min
tempo de montagem
aproximado



médio
grau de
dificuldade



não utilizar químicos
ou abrasivos
na limpeza



evitar batidas
e contato com
objetos cortantes



pano umedecido
com água seguido
de pano seco

Bem-vindo

A Tok&Stok traz até você soluções práticas de design com manuais de montagem e instalação detalhados para possibilitar o pleno aproveitamento do potencial dos produtos.

Para assegurar a garantia, é recomendada a prévia conferência de partes e componentes, bem como a leitura dos passos e suas ilustrações.

Preservar este documento é essencial para a adequada manutenção de seu móvel, o que engloba os possíveis ciclos de montagem e desmontagem.

RECOMENDAÇÕES:

Os produtos Tok&Stok em madeira oferecem qualidade e durabilidade. Entretanto, o prolongamento de suas características originais depende de cuidados como manutenção e limpeza frequentes. O envelhecimento natural como perda de brilho, mudança progressiva de tonalidade e o aparecimento de fissuras não comprometem o desempenho do móvel. Estas peculiaridades são provocadas pela variação de temperatura e pela exposição direta à ação do sol e da chuva.

Vale lembrar que nenhuma destas particularidades interferem na funcionalidade, na durabilidade ou na resistência do produto e, portanto, não configuram defeito.

Para aumentar a vida útil de seu móvel, a Tok&Stok sugere:

- Guardar o manual de montagem que acompanha o produto para futuras consultas.
- Observar a carga máxima suportável, conforme desenho esquemático no final do documento.
- Recolher o móvel após o uso; guardá-lo em ambiente coberto.
- Apertar seus parafusos periodicamente.

- Sugere-se a manutenção para renovação do acabamento da madeira entre 3 e 9 meses, dependendo das condições geográficas e do local exposto.

Indicamos o stain incolor da marca Sayerlack para proteção da madeira.

As demais reaplicações podem ser realizadas anualmente; ou quando o cliente julgar necessário.

*Reaplicar o Stain incolor marca Sayerlack, conforme segue passo a passo abaixo:

- remover aspereza e impurezas com lixa grão 320.
- remover o pó do lixamento com um pano seco.
- aplicar a mistura do Stain (da mesma forma como se aplica cera de assoalho).
- remover o excesso com um pano limpo.
- aguardar 48 horas para a secagem.

Partes do Produto

- 1 Assento (1x)
- 2 Encosto (1x)
- 3 Lateral Direita (1x)
- 4 Lateral Esquerda (1x)



Utilizar a régua abaixo para medir os componentes.



Componentes

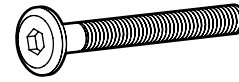

A- Parafuso Ø7x70 (6x)



B- Parafuso Ø4x30 (4x)



C- Chave Allen M4 (1x)

1

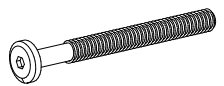

A- Parafuso Ø7x70 (6x)



C- Chave Allen M4 (1x)

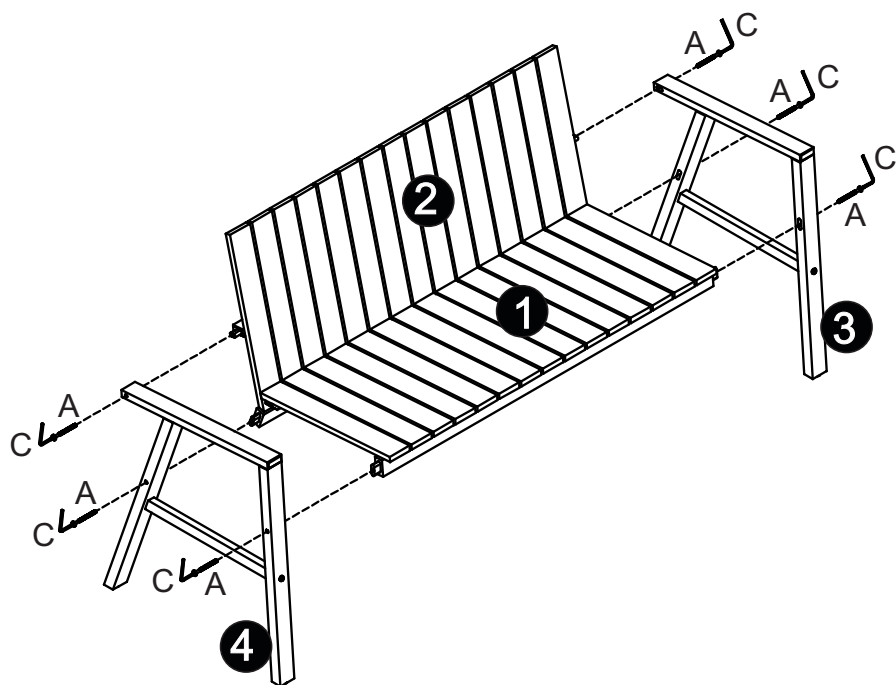

2



B- Parafuso Ø4x30 (4x)

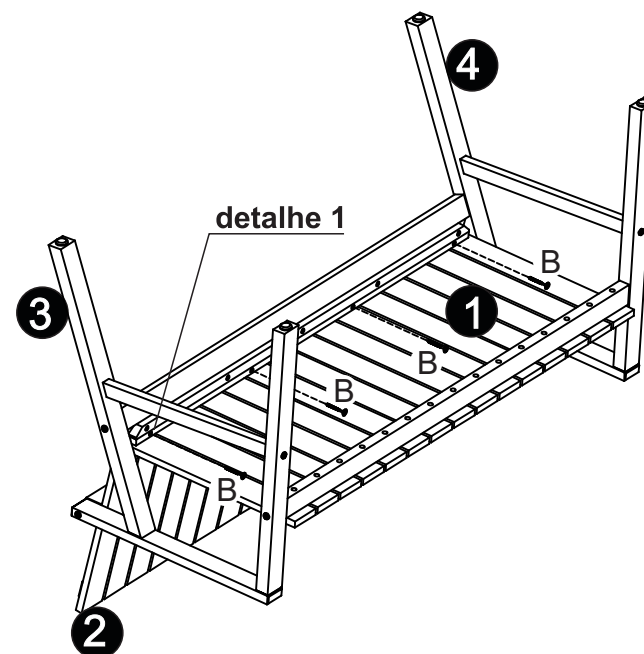

detalhe 1

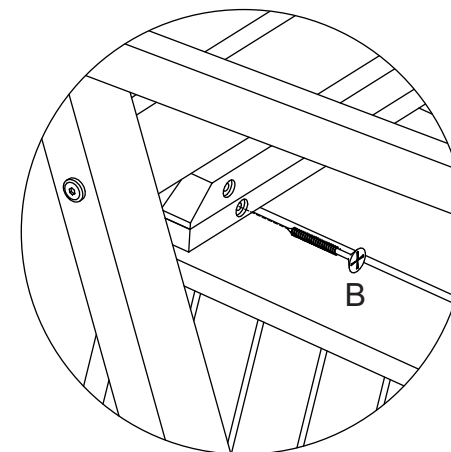

detalhe 1

capacidade de carga (distribuídos uniformemente)



Termo de Garantia para produto Tok&Stok
A Tok&Stok assegura garantia contra defeitos de material e de manufatura nos seus produtos* pelo período de 02 anos, incluído o prazo legal de garantia de 90 dias, contados a partir da data de emissão da Nota Fiscal ao consumidor.

A Tok&Stok limita-se à realização de serviços de reposição de partes e componentes de produtos nos termos discriminados a seguir e mediante exame realizado por profissionais da Tok&Stok constatando satisfatoriamente a existência de defeito de material ou manufatura. Dependendo da gravidade e extensão do problema, a Tok&Stok poderá optar pela substituição do produto danificado por um novo. Toda e qualquer reclamação do comprador quanto a defeitos observados no produto durante o prazo de vigência dessa garantia só será atendida mediante: a apresentação de respectivo documento fiscal de venda; a realização de uma vistoria técnica do produto para constatação do defeito reclamado. Essa vistoria é realizada, no caso de produtos comprados e retirados nas lojas, apresentando o produto danificado em uma loja Tok&Stok e, para os produtos comprados para entrega, solicitando uma visita técnica de uma equipe Tok&Stok no local de uso do produto. Essa visita é condicionada ao pagamento de uma taxa de visita a ser restituída ao cliente no caso de efetiva comprovação do defeito no produto nos termos desta Garantia. A garantia de acabamentos, revestimentos, partes e peças sujeitas a desgaste natural ficará restrita ao prazo legal de 90 dias.

Situações não cobertas por esta Garantia

- Desgaste no acabamento, parte e/ ou peças, ocorrido por uso intenso ou exposição a condições adversas e não previstas (intempérie, umidade, maresia, frio e calor intensos);
- Danos causados durante o transporte ou montagem do produto, quando estes não tiverem sido executados pela Tok&Stok ou por profissionais por ela designados;
- Mau uso, esforços indevidos, ou qualquer tipo de uso diferente daquele proposto pela Tok&Stok para cada produto. Defeitos ou desgaste causados por uso institucional para os produtos que não forem explicitamente indicados para este fim;
- Problemas causados por montagem em desacordo com o manual de instruções, ou relacionados a adaptações e/ou alterações realizadas no produto;
- Problemas relacionados a condições inadequadas do local onde o produto foi instalado, tais como pisos desnivelados, presença de umidade excessiva, paredes pouco resistentes, etc.;
- Maus tratos, descuido, limpeza e/ou manutenção em desacordo com as instruções repassadas pela Tok&Stok;
- Danos causados por serviços de limpeza ou conserto contratados pelo consumidor;
- Danos causados por acidentes, quedas, sinistros, ataques de pragas ou agentes da natureza;
- Oxidação ou corrosão devido à falta de limpeza, manutenção com produtos inadequados ou exposição à intempérie, umidade ou maresia, excetuando-se os produtos destinados ao uso nestas condições.

Observações complementares

Este termo de garantia é válido somente para produtos instalados no território nacional. A Tok&Stok reserva-se o direito de alterar as características gerais, técnicas e estéticas, ou introduzir melhoramentos nos seus produtos em qualquer momento, sem incorrer na obrigação de efetuar o mesmo nos produtos em estoque ou já vendidos. Para sua tranquilidade, preserve este Termo de Garantia junto ao Documento Fiscal em local de fácil acesso.

(*) com exceção de produtos eletro-eletrônicos que contam com a garantia original de fábrica e serviço de assistência técnica fornecidos pelos próprios fabricantes.

Central de atendimento: 0800 200 8000

Horário de atendimento: segunda à sábado das 8h às 18h.